

**BUBU
SET
LINE**

1台~4台までなら、
テープをカットした
セットが便利です。

あらかじめ5mにカットしたブーテープと30cm
テープ、必要本数の専用釘をまとめてパッケージ。
T型、U型の2タイプあります。

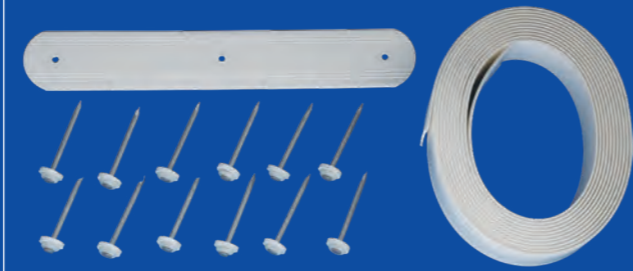

T型セット

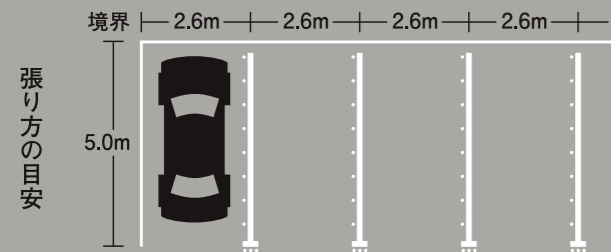

種類	セット内容	テープ カラー	品番	※
3cm幅 1本セット	5mテープ 1本	白	BBL3-T1	P
	T型用30cmテープ 1本	黄	BBL3G-T1	A
	専用釘 12本	黄	BBL3G-T1	C
3cm幅 2本セット	5mテープ 2本	白	BBL3-T2	P
	T型用30cmテープ 2本	黄	BBL3G-T2	A
	専用釘 24本	黄	BBL3G-T2	C
3cm幅 4本セット	5mテープ 4本	白	BBL3-T4	P
	T型用30cmテープ 4本	黄	BBL3G-T4	A
	専用釘 48本	黄	BBL3G-T4	C
4cm幅 1本セット	5mテープ 1本	白	BBL4-T1	P
	T型用30cmテープ 1本	黄	BBL4G-T1	A
	専用釘 12本	黄	BBL4G-T1	C
4cm幅 2本セット	5mテープ 2本	白	BBL4-T2	P
	T型用30cmテープ 2本	黄	BBL4G-T2	A
	専用釘 24本	黄	BBL4G-T2	C
5cm幅 1本セット	5mテープ 1本	白	BBL5-T1	P
	T型用30cmテープ 1本	黄	BBL5G-T1	A
	専用釘 12本	黄	BBL5G-T1	C
5cm幅 2本セット	5mテープ 2本	白	BBL5-T2	P
	T型用30cmテープ 2本	黄	BBL5G-T2	A
	専用釘 24本	黄	BBL5G-T2	C

U型セット

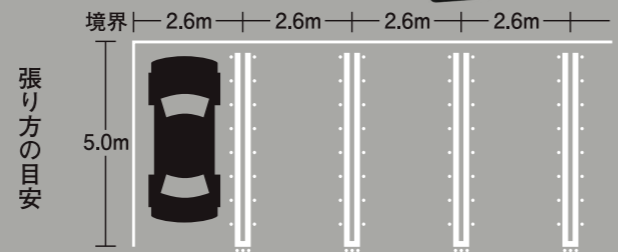

種類	セット内容	テープ カラー	品番	※
3cm幅 1本セット	5mテープ 2本	白	BBL3-U1	P
	U型用30cmテープ 1本	黄	BBL3G-U1	A
	専用釘 21本	黄	BBL3G-U1	C
3cm幅 2本セット	5mテープ 4本	白	BBL3-U2	P
	U型用30cmテープ 2本	黄	BBL3G-U2	A
	専用釘 42本	黄	BBL3G-U2	C
4cm幅 1本セット	5mテープ 2本	白	BBL4-U1	P
	U型用30cmテープ 1本	黄	BBL4G-U1	A
	専用釘 21本	黄	BBL4G-U1	C
5cm幅 1本セット	5mテープ 2本	白	BBL5-U1	P
	U型用30cmテープ 1本	黄	BBL5G-U1	A
	専用釘 21本	黄	BBL5G-U1	C

※全セット共、使用する地面にあわせて、それぞれの専用釘の種類をお間違いなくご指定ください。

P: 土・砂利・芝生用
A: アスファルト用
C: コンクリート用



グラス・ファイバー工研株式会社

〒578-0901 大阪府東大阪市加納4丁目8-47 (加納工業団地)
TEL (072) 963-1923 FAX (072) 963-1925
https://www.glaken.co.jp E-mail nippon@glaken.co.jp

20240102 TASK

駐車場・駐輪場<張る>ラインテープ

ブーブーライン

<ガラスファイバー強化>サーモプラスチック製

(アスファルト地面への設置例)



専用テープを、専用釘で打つだけ

ラインは「描く」より、「張る」のが常識。

土の地面に...

少々土や砂をかぶっても
クッキリ、ハッキリ。
見やすく、消えにくいのが
テープの魅力。

砂利の地面に...

100mmの長い釘で
深く固定するので、
浮いたり抜けたりの
心配がありません。

コンクリート地面に...

固いコンクリートにも下穴をあけて、
付属のゴムチューブで
簡単に
釘が打てます。

芝生の地面に...

芝のグリーンに鮮やかな白または
黄のテープ。特に軟弱な地面用として、
175mmのロングスクルー釘も
ご用意しました。



第9回・東大阪
モノづくり大賞受賞



東大阪ブランド
認定商品

テープ幅は3サイズ、カラーは白黄の2種。

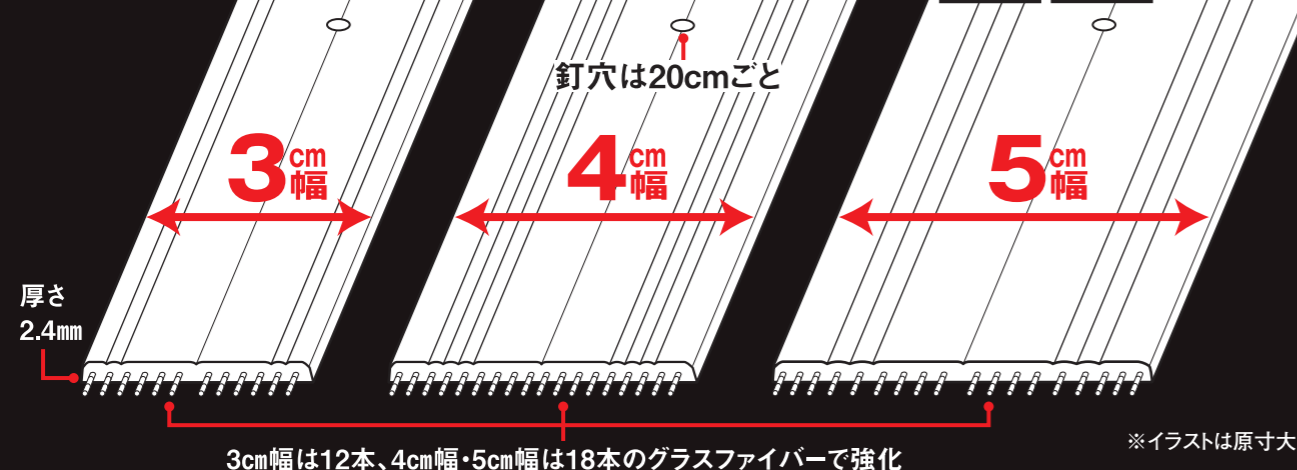

（パーキングのガイドラインは、「ブーバーライン」を「張る」時代。設置に特殊な工具や技術も不要。風雨にも耐え、長期間消えることもありません。移動や撤去もカンタンなので、仮設駐車場にもうってつけです。）

テープ長さは、2サイズ。25m巻 ^{5mライン 5本分} 50m巻 ^{5mライン 10本分}

ブーバーライン〈ロールタイプ〉 ●白ラインのほか黄ラインも、幅と長さの全サイズが揃っています。

テープ幅	引張強度	重さ	長さ	カラー	品番
3cm幅	324kg	88g/m	25m	白	BBL3-25
				黄	BBL3-25G
			50m	白	BBL3-50
				黄	BBL3-50G
4cm幅	482kg	136g/m	25m	白	BBL4-25
				黄	BBL4-25G
			50m	白	BBL4-50
				黄	BBL4-50G
5cm幅	504kg	160g/m	25m	白	BBL5-25
				黄	BBL5-25G
			50m	白	BBL5-50
				黄	BBL5-50G

ブーバーライン〈30cmテープ〉 ●ラインの端を示す30cm長さのテープを組合せてお使いください。

形状	テープ幅	種類	カラー	入数
T型用	3cm	T型用	白	5本入
		U型用	黄	
U型用	4cm	T型用	白	
		U型用	黄	
U型用	5cm	T型用	白	
		U型用	黄	

ひっかかったり、めくれたりしないよう、角を丸くしたT型用30cmテープ。
2本のラインを張るU型用の角型にカットした30cmテープ。

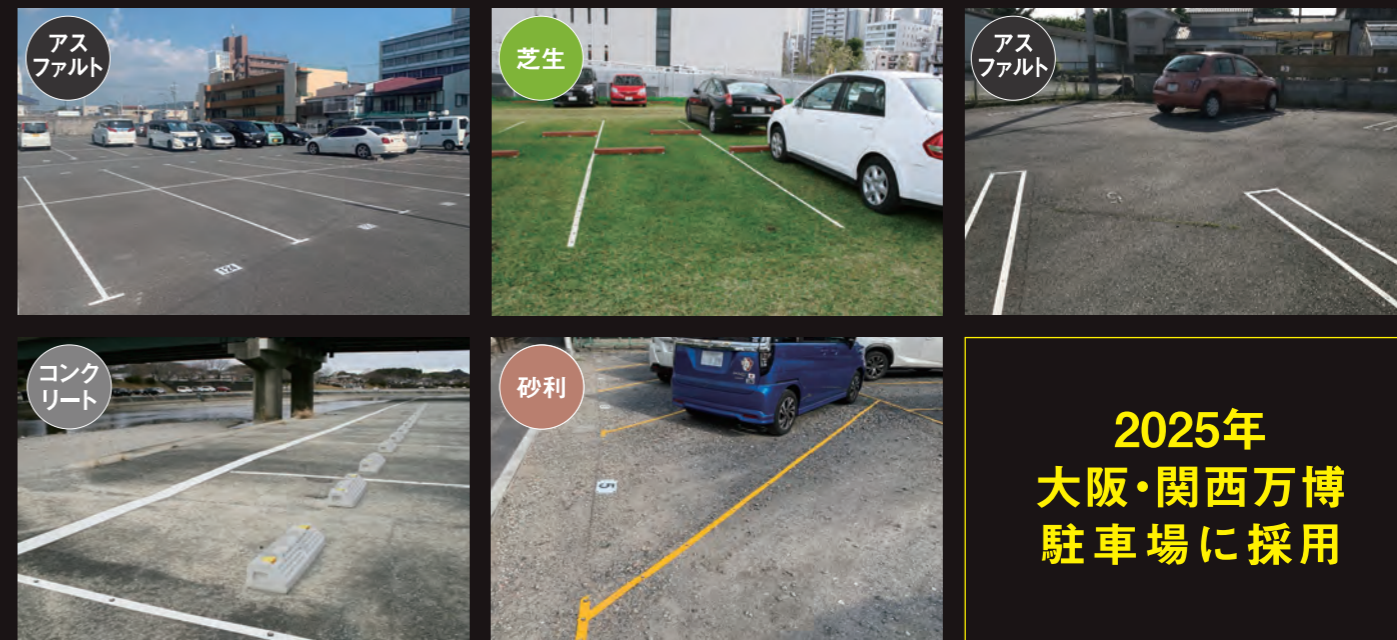

**2025年
大阪・関西万博
駐車場に採用**

専用釘は、路面に応じて4タイプあります。

●打ちやすく、抜けにくいよう長さと形状を工夫した4タイプ。それぞれ黒と白のパッキンが選べます。

種類	サイズ	入数	パッキンカラー	品番
コンクリート用 (ゴムチューブ付)	φ3.78mm×L38mm	50本	黒	BBNC-50
			白	BBNC-50W
		100本	黒	BBNC-100
			白	BBNC-100W
アスファルト用	φ4.19mm×L65mm	50本	黒	BBNA-50
			白	BBNA-50W
		100本	黒	BBNA-100
			白	BBNA-100W
砂利・芝生用	φ4.57mm×L100mm	50本	黒	BBNP-50
			白	BBNP-50W
		100本	黒	BBNP-100
			白	BBNP-100W
土・芝生用ロング釘もご用意しました。	φ5.0mm×L175mm	1本	黒	BBNL-175
		1本	白	BBNL-175W

※ロングスクリュー釘には掘削能力はなく、路面が柔らかく砂利用釘ではきかない場合に使用する事を想定しています。

専用釘：必要本数の目安

25m巻き1巻につき50本、50m巻き1巻につき100本。ブーバーラインは20cmごとに釘穴がついていますが、腰の強い材質なので、釘穴2つ飛ばし(60cmピッチ)に打つだけで十分です。

専用釘の打ち方

- すべて防錆加工済。抜ける心配なし。
- テープをしっかりおさえるパッキン、ローゼット付。パッキンがテープに当たるまで打ち込んでください。
- ハンマーの重さは1kg程度のものが使い易いでしょう。
- コンクリート地面の場合、ハンマードリルでφ7mm、深さ40mmの下穴をあけてから、付属のゴムチューブを差し込み、最後に専用釘を打ち込みます。

駐車場所を表示する番号プレートも製作できます。

寸法	1セットの内容
幅250mm × 高さ165mm × 厚み3mm	●プレート:1枚 ●路面別専用釘 (パッキン白):4本
《材質》 ●表面:アルミ ●芯材:EPS	数字は2桁まで、 その他文字は 問合せください。

表示は、2025年4月現在の税別価格です。また価格は予告なく変更する場合がございます。

ラインは描くより、張るのが常識〈ラインテープ〉

ブーブルーライン (グラスファイバー強化のサーモプラスチック製)

P 砂利・土・芝生用
A アスファルト用
C コンクリート用

ブーブルーライン(ロールタイプ) ※送料・消費税別					
幅	長さ	カラー	品番	定価	仕切
3cm	25m	白	BBL3-25	9,800	8,820
		黄	BBL3-25G		
	50m	白	BBL3-50	17,500	15,750
		黄	BBL3-50G		
4cm	25m	白	BBL4-25	12,800	11,520
		黄	BBL4-25G		
	50m	白	BBL4-50	23,200	20,880
		黄	BBL4-50G		
5cm	25m	白	BBL5-25	16,100	14,490
		黄	BBL5-25G		
	50m	白	BBL5-50	28,700	25,830
		黄	BBL5-50G		

施工利用地

アスファルト
クッキリ、ハッキリ見やすく消えにくいのがテープの魅力です

コンクリート
固いコンクリートにも下穴をあけて付属のゴムチューブで釘が打てます

砂利・土・芝生
テープ色は白または黄の2種特に軟弱な地面用としてロングスクリューもご用意

ブーブルー専用釘 ※送料・消費税別					
種類	本数	パッキンカラー	品番	定価	仕切
P 砂利 φ4.57 L100mm	50本	黒	BBNP-50	6,600	5,940
		白	BBNP-50W		
	100本	黒	BBNP-100	11,600	10,440
		白	BBNP-100W		
A アスファルト φ4.19 L65mm	50本	黒	BBNA-50	5,800	5,220
		白	BBNA-50W		
	100本	黒	BBNA-100	10,200	9,180
		白	BBNA-100W		
C コンクリート φ3.78 L38mm (ゴムチューブ付)	50本	黒	BBNC-50	5,300	4,770
		白	BBNC-50W		
	100本	黒	BBNC-100	9,500	8,550
		白	BBNC-100W		
ロングスクリュー φ5.0 L175mm	1本	黒	BBNL175	250	225
		白	BBNL175W		

専用釘について
■全セット共、使用する地面にあわせて、それぞれの専用釘の種類をお間違いないようご指定ください。

■専用釘の必要本数(目安)
25m巻き1巻につき50本、50m巻き1巻につき100本。ブーブルーラインは20cmごとに釘穴がついていますが、腰の強い材質なので、釘穴2つ飛ばし(60cmピッチ)に打つ位で十分です。

T型用長さ30cm両端テープ ※送料・消費税別						
幅	種類	カラー	入数	品番	定価	仕切
3cm	T型用	白 黄	5本入	BBL3TR30	1,700	1,530
	U型用			BBL3TR30G		
4cm	T型用	白 黄		BBL4TR30	2,300	2,070
	U型用			BBL4TR30G		
5cm	T型用	白 黄	BBL5TR30	2,700	2,430	
	U型用		BBL5TR30G			

専用釘の打ち方
・テープをしっかりおさえるパッキン、ローセット付。パッキンがテープに当たるまで打ち込んでください。
・コンクリート地面の場合、ハンマードリルでφ7mm、深さ40mmの下穴をあけてから、付属のゴムチューブを差し込み、最後に専用釘を打ち込みます。

番号プレート(横250mm×縦165mm×厚み3mm) ※送料・消費税別				
種類	カラー	品番	定価	仕切
砂利用4本付	白 黄	BP5P	2,000	1,800
アスファルト用4本付		BP5A		
コンクリート用4本付		BP5C		



BU・BU・SET 1台から4台までならテープをカットしたセットもお問合わせください。
●あらかじめ5mにカットしたラインテープと30cmテープ。専用釘をまとめてT型U型があります。

ブーブルーライン(ロール)注文書

ご注文の際は○印と確認事項を記入しFAXにて送信を

貴社名	フリガナ	担当者名
所在地	〒	携帯
	E-mail	TEL
		FAX

【依頼日】 年 月 日 【納入日】 年 月 日

ブーブルーライン(ロールタイプ)

幅(cm)	<input type="checkbox"/> 3cm	<input type="checkbox"/> 4cm	<input type="checkbox"/> 5cm
長さ(m)	<input type="checkbox"/> 25m	<input type="checkbox"/> 50m	<input type="checkbox"/> 25m <input type="checkbox"/> 50m
テープカラー	<input type="checkbox"/> 白 <input type="checkbox"/> 黄	<input type="checkbox"/> 白 <input type="checkbox"/> 黄	<input type="checkbox"/> 白 <input type="checkbox"/> 黄

確認事項 幅()cm 長さ()m テープ()カラー() 品番() 注文数()巻

専用釘(寸法) ●砂利・芝生用φ4.57mm×L100mm/L175mmのロングスクリュー釘も用意 ●アスファルト用φ4.19mm×L65mm ●コンクリート用φ3.78mm×L38mm(ゴムチューブ付)

施工用地 P 砂利・芝生用 A アスファルト用 C コンクリート用

釘本数 50 100 50 100 50 100

パッキンカラー 黒 白 黒 白 黒 白

確認事項 施工()釘()パッキン()カラー() 品番() 注文数()本

長さ30cm・両端テープ

幅(cm)	<input type="checkbox"/> 3cm	<input type="checkbox"/> 4cm	<input type="checkbox"/> 5cm
型(両端)	<input type="checkbox"/> T型	<input type="checkbox"/> U型	
テープカラー	<input type="checkbox"/> 白	<input type="checkbox"/> 黄	

番号プレート

<input type="checkbox"/> 砂利用4本付
<input type="checkbox"/> アスファルト用4本付
<input type="checkbox"/> コンクリート用4本付

確認事項 幅()cm 型()テープ()カラー() 品番() 注文数()

※商品開封後のお客様の原因で破損などが生じた場合の返品・交換はお受けできません
※返品・交換については2割の損料を請求いたします ※お買い上げ5万円以上は送料無料

コボット株式会社
TEL 06-6379-2929 / E-mail info@cobot.co.jp



ご注文は下記のFAXまで

06-6323-5159

表示は、2025年4月現在の税別価格です。また価格は予告なく変更する場合がございます。

駐車台数1~4台までのラインセット

ブーバーラインセット (あらかじめ5mにカットしたテープと30cmのテープ、必要本数の専用釘をセットしたT型・U型の2タイプ)

T型セット		※送料・消費税別				
種類	セット内容	テープ カラー	品番	釘	定価	仕切
3cm幅 1本セット	5mテープ 1本 T型用30cmテープ 1本 専用釘 12本	白	BBL3-T1	P	4,500	4,050
		黄	BBL3G-T1	A		
				C		
3cm幅 2本セット	5mテープ 2本 T型用30cmテープ 2本 専用釘 24本	白	BBL3-T2	P	7,300	6,570
		黄	BBL3G-T2	A		
				C		
3cm幅 4本セット	5mテープ 4本 T型用30cmテープ 4本 専用釘 48本	白	BBL3-T4	P	13,800	12,420
		黄	BBL3G-T4	A		
				C		
4cm幅 1本セット	5mテープ 1本 T型用30cmテープ 1本 専用釘 12本	白	BBL4-T1	P	5,600	5,040
		黄	BBL4G-T1	A		
				C		
4cm幅 2本セット	5mテープ 2本 T型用30cmテープ 2本 専用釘 24本	白	BBL4-T2	P	9,600	8,640
		黄	BBL4G-T2	A		
				C		
5cm幅 1本セット	5mテープ 1本 T型用30cmテープ 1本 専用釘 12本	白	BBL5-T1	P	6,300	5,670
		黄	BBL5G-T1	A		
				C		
5cm幅 2本セット	5mテープ 2本 T型用30cmテープ 2本 専用釘 24本	白	BBL5-T2	P	10,900	9,810
		黄	BBL5G-T2	A		
				C		



専用釘について
■全セット共、使用する地面にあわせて、それぞれの専用釘の種類をお間違いないようご指定ください。

専用釘を選ぶ
P 砂利・土・芝生用
A アスファルト用
C コンクリート用

専用釘の打ち方
・テープをしっかりおさえるパッキン、ローゼット付。パッキンがテープに当たるまで打ち込んでください。
・コンクリート地面の場合、ハンマードリルでφ7mm、深さ40mmの下穴をあけてから、付属のゴムチューブを差し込み、最後に専用釘を打ち込みます。

ブーバーラインテープは、駐車場以外にも使用できる幅:3・4・5cm/長さ:25・50m/カラー:白・黄2種のロールタイプもご用意しています。

U型セット		※送料・消費税別				
種類	セット内容	テープ カラー	品番	釘	定価	仕切
3cm幅 1本セット	5mテープ 2本 U型用30cmテープ 1本 専用釘 21本	白	BBL3-U1	P	6,700	6,030
		黄	BBL3G-U1	A		
				C		
3cm幅 2本セット	5mテープ 4本 U型用30cmテープ 2本 専用釘 42本	白	BBL3-U2	P	12,800	11,520
		黄	BBL3G-U2	A		
				C		
4cm幅 1本セット	5mテープ 2本 U型用30cmテープ 1本 専用釘 21本	白	BBL4-U1	P	8,800	7,920
		黄	BBL4G-U1	A		
				C		
5cm幅 1本セット	5mテープ 2本 U型用30cmテープ 1本 専用釘 21本	白	BBL5-U1	P	10,200	9,180
		黄	BBL5G-U1	A		
				C		

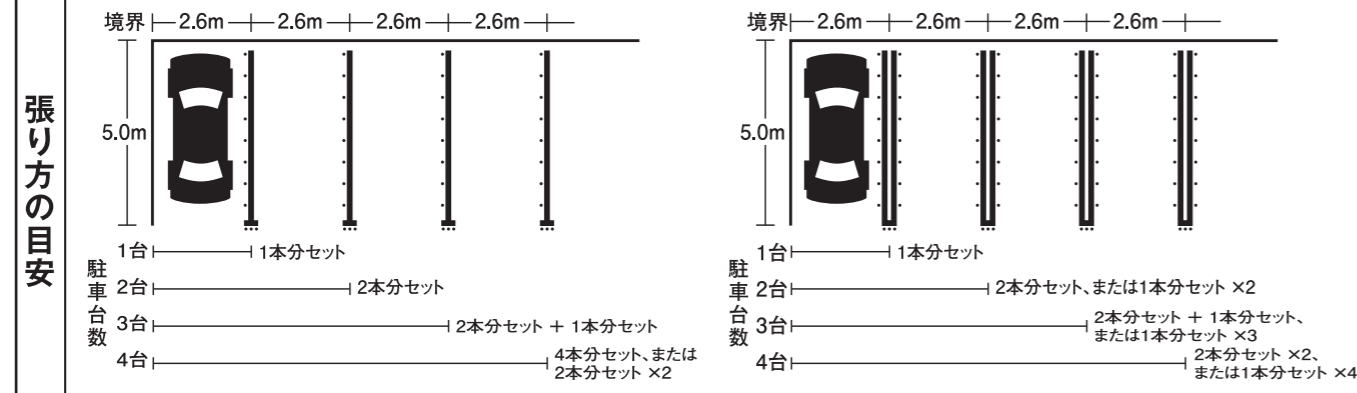

ブーバーラインセット注文書

ご注文の際は○印と確認事項を記入しFAXにて送信を

貴社名	フリガナ	担当者名
所在地	〒 -	携帯
	E-mail	TEL
		FAX

【依頼日】 年 月 日 【納入日】 年 月 日

■T型ラインセット (1台~4台まであらかじめカットしたテープ5mと30cmに専用釘をセットしました)

種類 (幅Set) A 3cm 1本S B 3cm 2本S C 3cm 4本S D 4cm 1本S E 4cm 2本S F 5cm 1本S G 5cm 2本S

テープカラー 白 黄

専用釘 (施工用地) P 砂利・芝生 φ4.57×L100mm A アスファルト φ4.19×L65mm C コンクリート (ゴムチューブ付) φ3.78×L38mm

確認事項 幅() テープ() カラー() 釘() 品番 注文数 個

■U型ラインセット (1台~4台まであらかじめカットしたテープ5mと30cmに専用釘をセットしました)

種類 (幅Set) A 3cm 1本S B 3cm 2本S C 4cm 1本S D 5cm 1本S

テープカラー 白 黄

専用釘 (施工用地) P 砂利・芝生 φ4.57×L100mm A アスファルト φ4.19×L65mm C コンクリート (ゴムチューブ付) φ3.78×L38mm

確認事項 幅() テープ() カラー() 釘() 品番 注文数 個

※商品開封後のお客様の原因で破損などが生じた場合の返品・交換はお受けできません
※返品・交換については2割の損料を請求いたします ※お買い上げ5万円以上は送料無料

コボット株式会社
TEL 06-6379-2929 / E-mail info@cobot.co.jp



ご注文は下記のFAXまで
06-6323-5159